

ceres 

The word "ceres" is written in a bold, lowercase, black sans-serif font. To its right is a square icon with a black border, containing a stylized black silhouette of a child sitting in a car seat, with the letter "i" positioned to the right of the child.

**Fotelik uniwersalny
iSize 100-150 cm**



UN Regulation No. 129/03

Uwaga

Fotelik samochodowy jest to Urządzenie Przytrzymujące dla dzieci. Jest on zatwierdzony do użycia zgodnie z Regulaminem numer 129/03 na miejscach uniwersalnych lub kompatybilnych z i-Size wskazanych przez producenta w instrukcji obsługi pojazdu. W razie wątpliwości należy skontaktować się z producentem lub sprzedawcą Urządzenia Przytrzymującego.

PL

9-13

EN

15-19

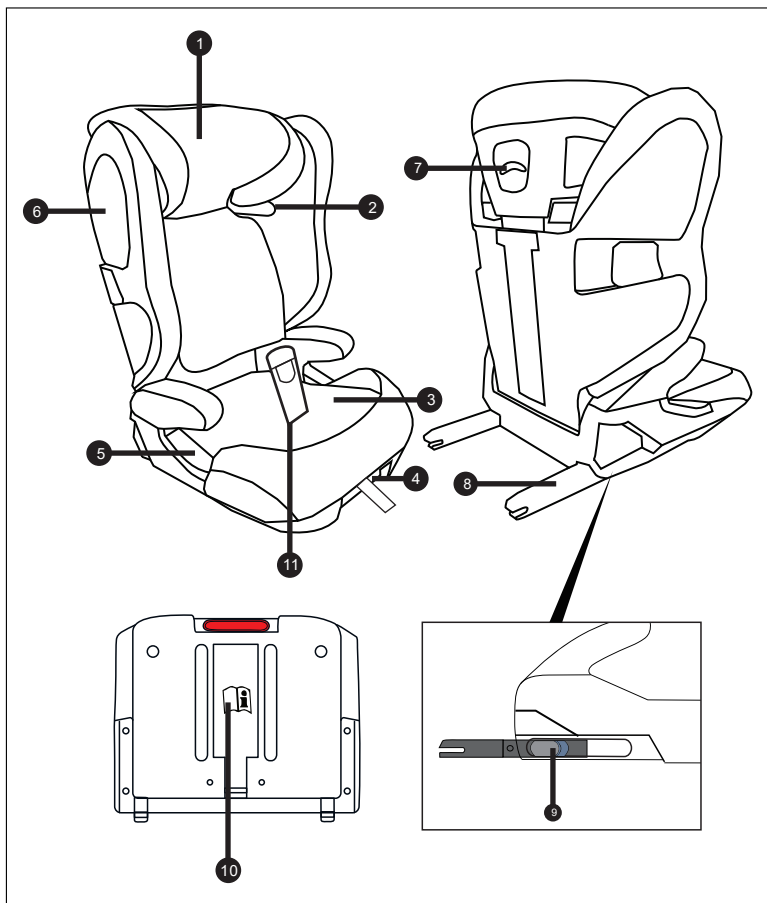

Rys.1/Pic. 1

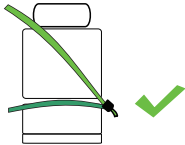
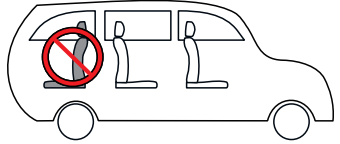

Rys.2/Pic.2

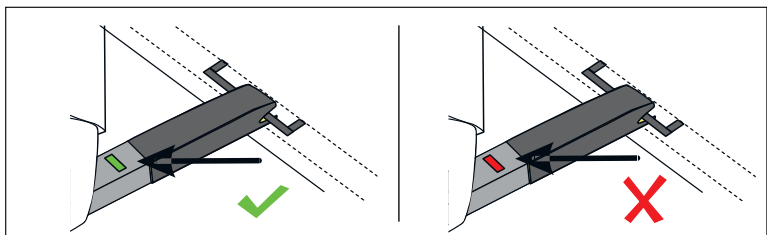
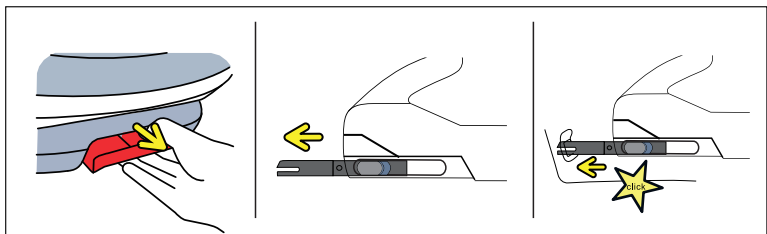
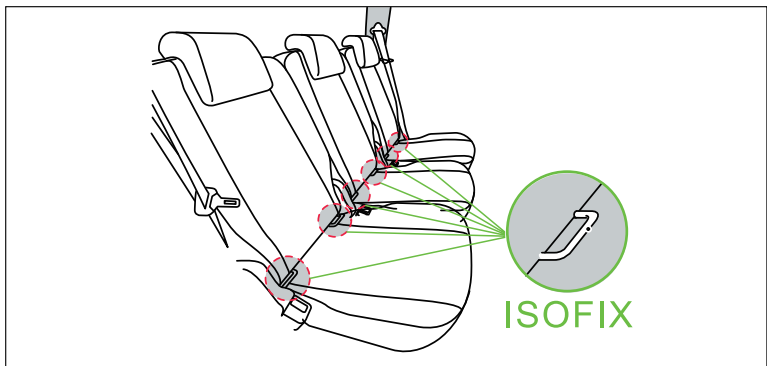

Rys.3/Pic.3

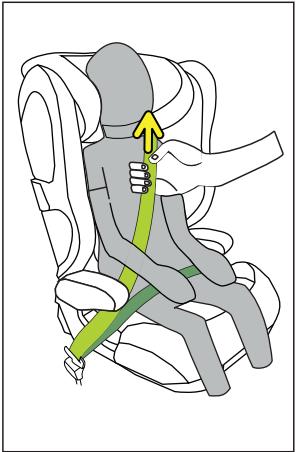
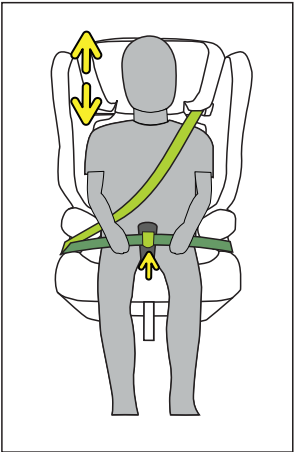
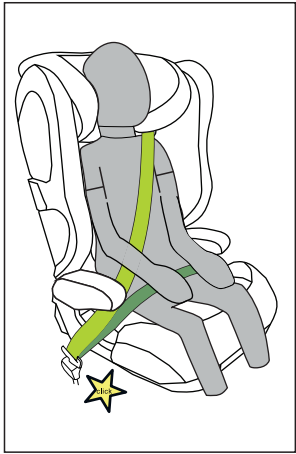
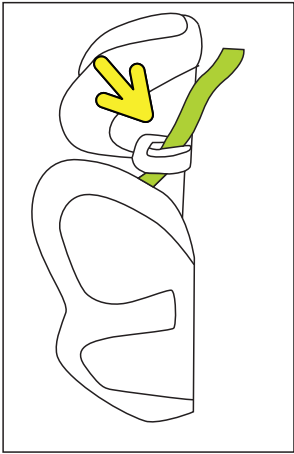

Rys.4/Pic.4

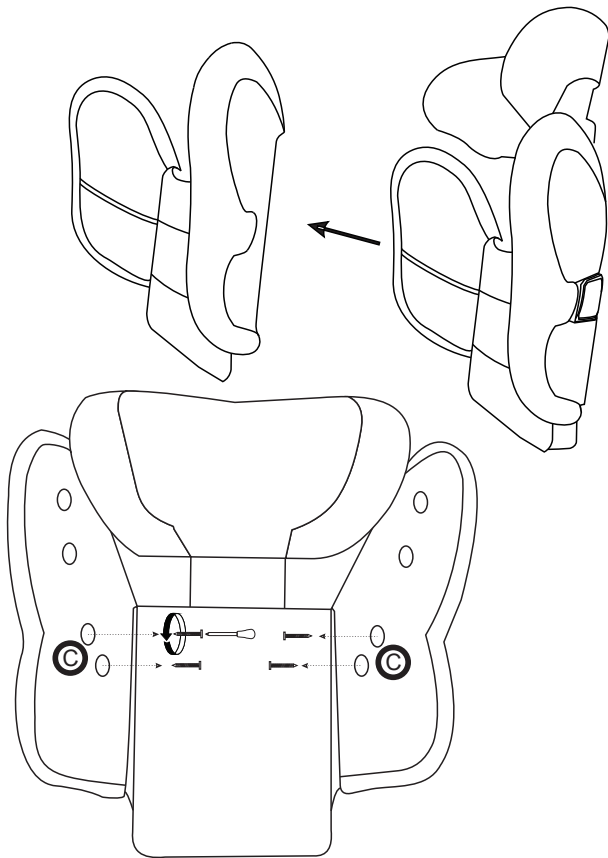

Then use a screwdriver to unscrew the two screws © securing element 1 on both sides.

Rys.5/Pic.5

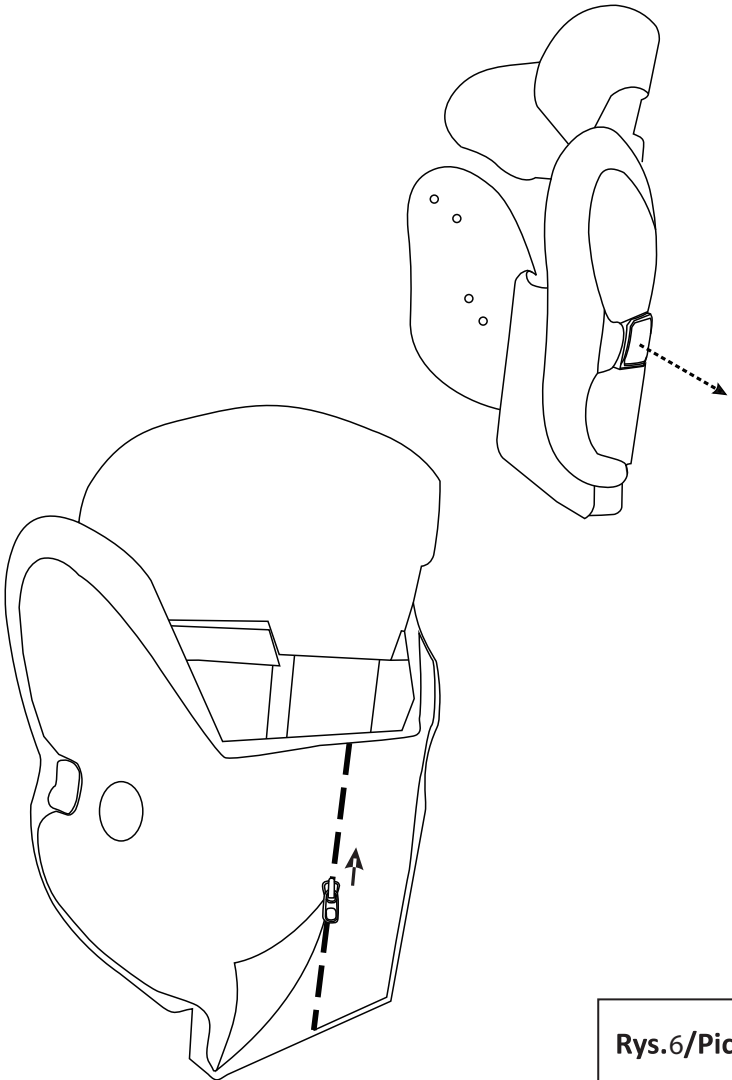

Rys.6/Pic.6

Wprowadzenie:

Dziękujemy za wybór naszego produktu. Fotelik samochodowy Sorino Ceres został zaprojektowany tak, aby zapewnić maksymalne bezpieczeństwo i komfort dla Waszego dziecka. Aby korzystanie z niego było w pełni bezpieczne, kluczowe jest prawidłowe dostosowanie fotelika do wzrostu dziecka oraz przestrzeganie zasad jego użytkowania. Przed rozpoczęciem użytkowania fotelika prosimy o dokładne zapoznanie się z niniejszą instrukcją obsługi. Nasz produkt zapewnia najwyższy poziom ochrony tylko wtedy, gdy jest używany zgodnie z zaleceniami. Dzięki badaniom i opiniom użytkowników stale udoskonalamy nasze produkty, aby zawsze spełniać najnowsze standardy bezpieczeństwa dzieci. Jeśli macie Państwo jakiegokolwiek pytania dotyczące użytkowania fotelika, zapraszamy do kontaktu ze sprzedawcą lub bezpośrednio z nami. Życzymy bezpiecznej podróży.

Gwarancja

Hooka Sp. z o.o. z siedzibą w Słupnie, ul. Żeromskiego 72D, udziela 2-letniej gwarancji na niniejszy produkt. Warunki gwarancji oraz wszystkie istotne

informacje wymagane do jej udzielenia znajdują się na naszej stronie internetowej: hooka.pl/gwarancja-sorino

Ważne:

Przeczytaj niniejszą instrukcję obsługi PRZED montażem fotelika. Nieprawidłowa instalacja może stanowić zagrożenie dla Twojego dziecka. Zawsze przechowuj instrukcję obsługi w schowku fotelika samochodowego lub razem z instrukcją obsługi pojazdu, aby móc z niej skorzystać w przyszłości.

WAŻNE OSTRZEŻENIA ECE R129

Wprowadzanie modyfikacji lub uzupełnień do fotelika bez zgody organu udzielającego homologacji typu stwarza zagrożenie.

Aby zapewnić dziecku odpowiednią ochronę, absolutnie konieczne jest używanie fotelika samochodowego zgodnie z opisem w niniejszej instrukcji.

- Nie używać, dopóki dziecko nie osiągnie 100 cm wzrostu.
- Ten fotelik samochodowy może być montowany wyłącznie na siedzeniach pojazdów, które są zatwierdzone do stosowania a systemami urządzeń przytrzymujących dla dzieci zgodnie z instrukcją obsługi pojazdu.
- Nadaje się wyłącznie do siedzeń pojazdów z automatycznymi pasami trzypunktowymi zatwierdzonymi zgodnie z Regulaminem ONZ nr 16 lub porównywalną normą.
- Nie należy stosować żadnych punktów połączeń innych niż opisane w instrukcji i oznaczonych na urządzeniu przytrzymującym dla dzieci.
- Cała powierzchnia oparcia fotelika samochodowego musi stykać się z oparciem pojazdu.
- Pas barkowy musi przebiegać do góry i do tyłu w pozycji odchylonej. Nie może on nigdy przebiegać do przodu w kierunku górnego punktu pasa w pojeździe.
- Klamra pasa bezpieczeństwa pojazdu nie może nigdy krzyżować się z prowadnicą pasa siedzenia. Jeżeli pas jest zbyt długi, fotelik dla dziecka nie nadaje się do używania w tej pozycji w danym pojeździe. W razie wątpliwości należy skontaktować się z producentem urządzenia przytrzymującego dla dzieci.
- Trzypunktowy pas bezpieczeństwa pojazdu wolno prowadzić wyłącznie według wyznaczonych kierunków. Prowadzenie pasów zostało szczegółowo opisane w niniejszej instrukcji i oznaczone kolorem zielonym na foteliku dla dziecka.

- Pas biodrowy musi przebiegać jak najniżej w pachwinie dziecka, aby zapewnić optymalny efekt w razie wypadku. Użyj haka krokowego.
- Przed każdym użyciem upewnij się, że automatyczny trzypunktowy pas bezpieczeństwa pojazdu jest prawidłowo wyregulowany i ściśle przylega do ciała dziecka. Nigdy nie skręcaj pasa!
- Tylko optymalnie wyregulowany zagłówek może zapewnić dziecku maksymalną ochronę i komfort, a jednocześnie zapewnić płynne dopasowanie pasa barkowego.
- Fotelik samochodowy musi być zawsze prawidłowo zabezpieczony w pojeździe, nawet gdy nie jest używany.
- Należy upewnić się, że urządzenie przytrzymujące nie zostało uszkodzone przez bagaż, regulację siedzeń lub podczas zamykania drzwi samochodu itp.

- Upewnij się, że bagaż lub inne przedmioty są odpowiednio zabezpieczone. Niezabezpieczony bagaż może w razie wypadku spowodować poważne obrażenia u dzieci i dorosłych.
- Fotelika samochodowego nigdy nie wolno używać bez tapicerki. Upewnij się, że używasz wyłącznie oryginalnej tapicerki lub tapicerki zalecanej przez producenta, ponieważ tapicerka jest kluczowym elementem funkcji fotelika.
- Nigdy nie zostawiaj dziecka bez opieki w samochodzie.
- Części fotelika dziecięcego nagrzewają się na słońcu i mogą potencjalnie poparzyć skórę dziecka. Chronić dziecko i fotelik samochodowy przed bezpośrednim działaniem promieni słonecznych.
- Wypadek może spowodować uszkodzenie fotelika samochodowego, którego nie da się dostrzec gołym okiem. Po wypadku należy wymienić fotelik. W razie wątpliwości należy skonsultować się ze sprzedawcą lub producentem.
- Nie używaj tego fotelika samochodowego dłużej niż 11 lat. Fotelik samochodowy jest narażony na duże obciążenia w trakcie okresu użytkowania, co prowadzi do zmian w jakości materiału wraz z wiekiem.
- Części plastikowe można czyścić łagodnym środkiem czyszczącym i ciepłą wodą. Nigdy nie używaj silnych środków czyszczących i wybielaczy!
- W przypadku niektórych siedzeń samochodowych wykonanych z delikatnych materiałów, używanie fotelików samochodowych może pozostawiać ślady i/lub powodować odbarwienia. Aby temu zapobiec, możesz umieścić „ochraniacz fotelika samochodowego dla niemowląt” pod fotelikiem samochodowym, aby chronić siedzenie pojazdu.

CZĘŚCI FOTELIKA

1. Regulowany zagłówek
2. Prowadnica pasa bezpieczeństwa
3. Siedzenie podwyższające
4. Uchwyt zwalniający ramiona mocowania ISOFIX
5. Prowadnica pasa biodrowego
6. Oparcie
7. Przycisk regulacji wysokości zagłówka
8. Ramię mocowania ISOFIX
9. Przyciski zwalniające ISOFIX
10. Miejsce przechowywania INSTRUKCJI
11. Hak krokowy

MONTAŻ FOTELIKA SAMOCHODOWEGO W POJEŹDZIE (Rys.3):

1. Podczas instalowania fotelika na przednim siedzeniu pojazdu upewnij się, że oparcie siedzenia pojazdu jest w pozycji pionowej.
2. Umieść fotelik wewnątrz pojazdu.
3. Pociągnij za uchwyt zwalniający ramiona mocowania ISOFIX, aby wysunąć złącza ISOFIX.
4. Wsuń złącza ISOFIX do punktów mocowania ISOFIX w siedzeniu pojazdu. Upewnij się, że wszystkie wskaźniki ISOFIX są ZIELONE.
5. Przesuń fotelik tak daleko, jak to możliwe, w kierunku oparcia fotela samochodowego.
6. Upewnij się, że tył fotelika dotyka oparcia fotela samochodowego.
7. Jeśli fotelika nie można używać przy wykorzystaniu punktów mocowania ISOFIX w siedzeniu pojazdu, złącza ISOFIX można schować wewnątrz fotelika, a fotelik można używać wyłącznie w połączeniu z pasem 3-punktowym.

REGULACJA ZAGŁÓWKA (Rys.1):

Zagłówek (1) można regulować za pomocą przycisku regulacji wysokości zagłówka (7) znajdującego się z tyłu zagłówka (1). Wyreguluj zagłówek tak, aby między ramieniem dziecka a zagłówkiem pozostało maks. 2 cm (ok. 2 szerokości palców).

SADZANIE DZIECKA (Rys.4):

1. Wsuń pas barkowy w prowadnicę pasa barkowego.
2. Posadź dziecko w foteliku.
3. Umieść pas samochodowy przed dzieckiem i zablokuj go w klamrze pojazdu.
4. Wyreguluj zagłówek tak, aby pasował do wysokości ramion dziecka.
5. Napnij pas barkowy i upewnij się, że nie jest skrecony.
6. Poprowadź pas biodrowy poprzez hak krokowy (11).

WYJMOWANIE FOTELIKA Z POJAZDU:

Wykonaj czynności w odwrotnej kolejności niż podczas instalacji.

1. Wyjmij pas barkowy z prowadnicy pasa barkowego, wysuwając go.
2. Zwolnij oba złącza ISOFIX, pociągając za przycisk zwalniający ISOFIX.
3. Wyjmij fotelik z pojazdu i wsuń ramiona blokujące ISOFIX całkowicie do pozycji transportowej.

ZDEJMOWANIE I PONOWNE ZAKŁADANIE POKROWCA NA FOTELIK

(Rys.5,6):

Pokrowiec na fotelik składa się z dwóch części: Tapicerki fotelika oraz osłony pleców.

A. tapicerka fotelika samochodowego składa się z trzech części. (zagłówek, oparcie, siedzenie). Są one przymocowane w kilku miejscach za pomocą nap i gumek. Po zwolnieniu wszystkich mocowań można zdjąć poszczególne części tapicerki. Aby ponownie założyć tapicerkę na fotelik, należy wykonać czynności opisane w instrukcji zdejmowania w odwrotnej kolejności.

B. Osłona pleców (A). Należy zdjąć tapicerkę fotelika (B), następnie przy pomocy śrubokręta należy odkręcić dwa wkręty (C) mocujące element 1 po obu stronach, rozsunąć suwak (2) umieszczony z tyłu oparcia. Aby ponownie założyć osłonę pleców na fotelik, należy wykonać czynności opisane w instrukcji zdejmowania w odwrotnej kolejności.

PIELĘGNACJA I KONSERWACJA

- Nie używaj nierozcieńczonych detergentów, benzyny ani innych rozpuszczalników organicznych do czyszczenia fotelika samochodowego, ponieważ mogą one go uszkodzić.
- Jeśli fotelik nie jest używany, usuń go z pojazdu. Przechowuj w chłodnym, suchym miejscu, niedostępnym dla dziecka.
- Instrukcje dotyczące prania pokrowca znajdują się na metce wewnątrz tkaniny.

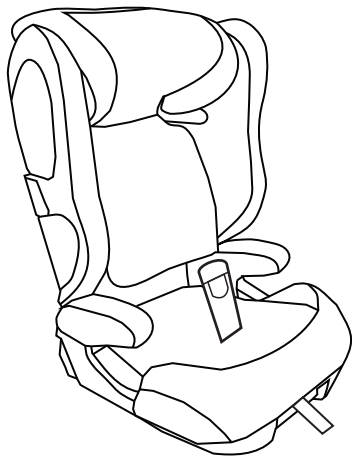

**Universal Car Seat
iSize 100-150 cm**



UN Regulation No. 129/03

Notice

This is an i-Size booster seat Enhanced Child Restraint System. It is approved according to UN Regulation No. 129, for use primarily in "i-Size seating positions" as indicated by vehicle manufacturers in the vehicle user's manual.

If in doubt, consult either the Enhanced Child Restraint System manufacturer or the retailer.

Introduction

Thank you for choosing our product. The Qai car seat has been designed to provide maximum safety and comfort for your child. To ensure its safe use, it is crucial to properly adjust the seat to your child's height and follow the usage guidelines. Before using the seat, please read these instructions for use carefully. Our product provides the highest level of protection only when used according to the recommendations. Through research and user feedback, we continuously improve our products to always meet the latest child safety standards. If you have any questions regarding the use of the seat, please contact the dealer or us directly. We wish you a safe journey.

Important:

Read this instruction manual BEFORE installing the seat. Incorrect installation may pose a risk to your child. Always keep the instruction manual in the glove compartment of the car seat or with the vehicle's instruction manual for future reference.

Warranty

Hooka Sp. z o.o., based in Słupno, at Żeromskiego 72D, provides a 2-year warranty for this product. The warranty terms and all essential information required for its activation can be found on our website: hooka.pl/gwarancja-sorino.

IMPORTANT INFORMATION R129/03

Without the approval of the Type Approval Authority, the car seat may not be modified or added to in any way.

In order to keep your child properly protected, it is absolutely essential that you use the car seat as described in this manual.

- Do not use before the child reached a size of 100 cm.
- This car seat may only be installed on vehicle seats which are approved for the use of child restraint systems according to the vehicle manual.
- Only suitable for vehicle seats with automatic three-point belts approved in accordance with UN Regulation No. 16 or a comparable standard.
- Do not use any load bearing contact points other than those described in the instructions and marked on the child restraint.
- The full surface of the backrest of the car seat must make contact with the backrest of the vehicle.
- The shoulder belt must run upwards and back at a recline. It must never run forward to the upper belt point in your vehicle.
- The vehicle belt buckle must never cross the arm rest of the seat. If the belt whip is too long, the car seat is not suitable for use in this position in the vehicle.
- The three-point belt must only be passed through the designated routings. The belt routings are described in detail in this manual and are marked in green on the car seat.
- The lap belt must run as low as possible across your child's groin to have optimum effect in the event of an accident. Use Crotch hook.
- Before each use make sure that the automatic three-point vehicle belt is correctly adjusted and fits tightly to the child's body. Never twist the belt!
- Only an optimally adjusted headrest can offer your child maximum protection and comfort while ensuring that the shoulder belt can be fitted smoothly.
- The car seat must always be secured correctly in the vehicle even when not in use.
- During installation, special attention should be paid to ensure that the elements of the restraint device are not trapped during normal operating conditions by seat adjustments or closing the vehicle doors.
- Luggage or any other objects present in the vehicle must always be firmly secured. Otherwise, they may be thrown within the car, which could cause fatal injuries.
- The car seat must never be used without the seat cover. Ensure that only the original seat cover or the ones recommended by the manufacturer is used, as the cover is a key element of the seat's function.
- Never leave your child unattended in the car.
- The parts in the child restraint system heat up in the sun and could potentially burn your child's skin. Protect your child and the car seat from direct sun exposure.

- An accident may cause damage to the car seat that is not identifiable with the naked eye. Please replace the seat after an accident. In case of doubt, please consult your dealer or the manufacturer.
- Do not use this car seat for more than 11 years. The car seat is exposed to high stress during its product life span, which leads to changes in the quality of the material with increasing age.
- The plastic parts can be cleaned with a mild cleaning agent and warm water. Never use harsh cleaning agents or bleaches!
- On some vehicle seats made of sensitive materials, the use of car seats may leave marks and/or cause discolouration. To prevent this, you can place a blanket or towel or similar underneath the car seat to protect the vehicle seat.

PREPARING TO INSTALL

PRODUCT PARTS:

1. Adjustable Headrest
2. Should Belt Guide
3. Booster
4. ISOFIX Locking Arms Release Handle
5. Lap Belt Guide
6. Backrest
7. Headrest Height Adjuster
8. ISOFIX Locking Arms
9. ISOFIX Release Buttons
10. IM Storage Area
11. Crotch hook

INSTALLATION THE CAR SEAT IN THE VEHICLE (Pic.3)

1. When installing the booster seat in the front vehicle seat make sure the backrest of the vehicle seat is in an upright position.
2. Position the seat inside the vehicle.
3. Pull the ISOFIX locking arms release handle to release the ISOFIX connectors.
4. Click the ISOFIX connectors to the ISOFIX anchorage points in the vehicle seat . Make sure that all ISOFIX indicators are GREEN.
5. Push the booster seat as far as possible towards the backrest of the vehicle seat.
6. Make sure the back of the booster is touching the backrest of the vehicle seat.
7. If the seat cannot be used in combination with ISOFIX anchorage points in the vehicle seat, the ISOFIX connectors can be stowed inside the booster seat and the booster can be used in combination with the 3-point belt only.

ADJUSTING THE HEADREST (Pic.1)

The Adjustable Headrest (1) can be adjusted by using the Headrest Height Adjuster (6) at the back of the headrest (1). Adjust the headrest so that max. 2 cm (approx. 2 finger's width) remain between the child's shoulder and the headrest.

POSITIONING OF THE CHILD (Pic.4)

- 1.Sliding the shoulder belt in the shoulder belt guide.
- 2.Child sitting into the booster seat.
- 3.Position the vehicle belt in front of the child and locking the belt into the buckle of the vehicle.
- 4.Adjusting the headrest to fit the shoulder height of child.
- 5.Tightening shoulder belt and make sure the belt is not twisted.
6. Route the hip belt through the crotch hook (11).

REMOVING THE SEAT

Perform the installation steps in reverse order.

- 1.Remove the shoulder belt out of the shoulder belt guide by sliding the belt out.
- 2.Release both ISOFIX connectors, by pulling the ISOFIX release button.
3. Remove the seat from the vehicle, and push the ISOFIX Locking Arms fully back into the transport position.

REMOVING AND REATTACHING THE SEAT COVER (Pic.5,6)

The seat cover consists of two parts: the seat upholstery and the back cover.

A. The car seat upholstery consists of three parts. (headrest, backrest, seat).

They are attached in several places using snaps and rubber bands. After releasing all the fasteners, you can remove the individual parts of the upholstery. To re-fit the upholstery to the seat, follow the steps described in the removal instructions in reverse order.

B. Back cover

- (A)Remove the seat upholstery
- (B)then use a screwdriver to unscrew the two screws
- (C)securing element 1 on both sides, spread the slider
- (D)located on the back of the backrest. To re-fit the back cover to the seat, follow the steps described in the removal instructions in reverse order.

CARE AND MAINTENANCE

- Do not use undiluted detergents, gasoline or other organic solvent to wash the car seat. It may cause damage to the car seat.
- Please remove the car seat from the vehicle seat if not in use. Put the it in a cool, dry place where your child cannot access it.
- For seat cover washing instructions, see the wash label at the inside of the fabric cover.



Hooka Sp. z o.o.
Ul. Żeromskiego 72D
05-250 Słupno
info@hooka.pl
www.hooka.pl